

ISTRUZIONI DI MONTAGGIO

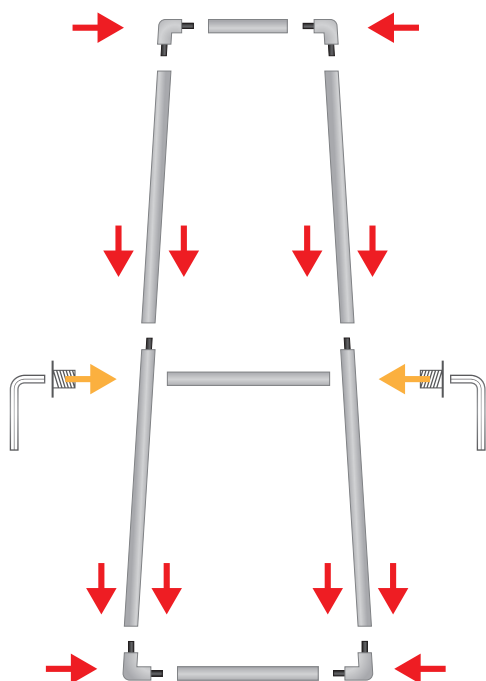

1. Comporre i due semiarchi della struttura unendo tra loro i tubolari in alluminio seguendo la numerazione degli adesivi presenti



2. Rivestire i due semiarchi inserendoli nelle asole delle stampe

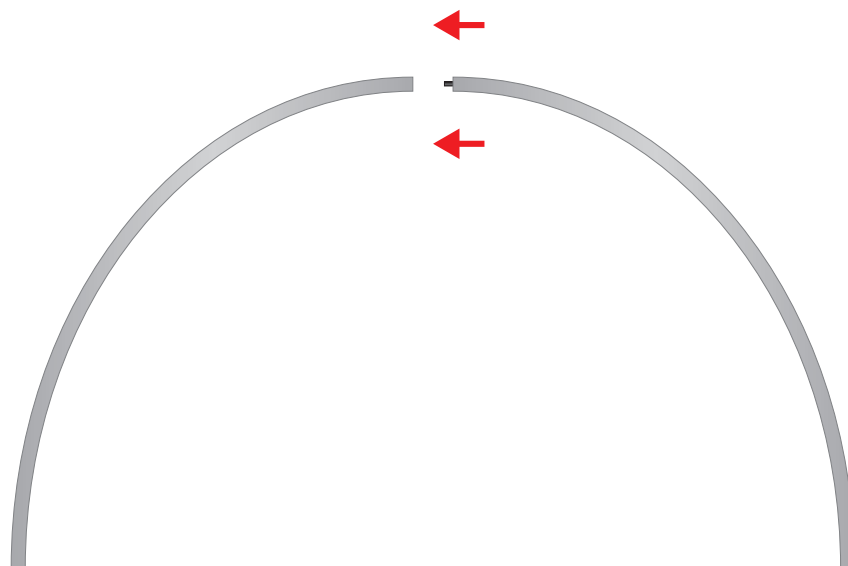

3. Completare la struttura unendo tra loro i due semiarchi, quindi tensionare le stampe



[youtube.com/StudioStandsSrl](https://www.youtube.com/StudioStandsSrl)
per il video tutorial di montaggio

INFO FILE

Formati:

.eps .pdf .jpg .tiff

Profilo colore:

CMYK

Immagini:

incluse all'interno del file ad almeno 100dpi di risoluzione in scala 1:1
o 1000dpi per esecutivi in scala 1:10

Font/caratteri:

convertiti in tracciati

Tracciato fustella:

Mantenere SOLO il tracciato più esterno - tutti gli altri tracciati vanno rimossi

Crocini di taglio/registro/barre colore/info file:

NON inserire all'interno del file

 **ABBONDANZA**

 **TAGLIO**

 **MARGINE SICUREZZA**
(Non posizionare contenuti importanti oltre questo margine)

TRACCIATI IN SCALA 1:10

